

**Branchement secteur**

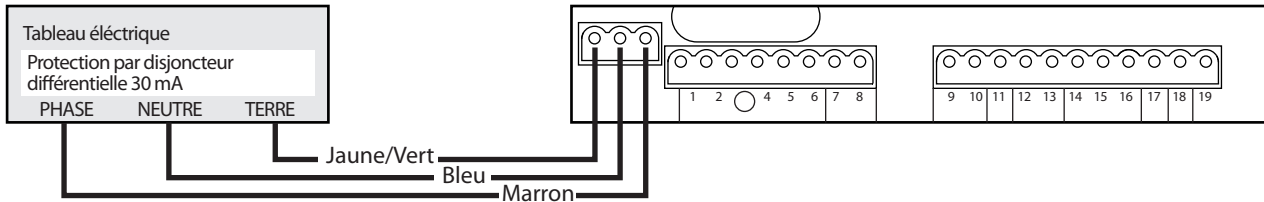

Assistance conseil portail automatique : tel 0899 158 148 (1.35€/appel - 0.34€/minute)

Kit et Pièces détachées ADYX, cliquez ici : <http://adyx.portail-automatique.fr/>

**Branchement moteurs : Le vantail de gauche ouvre le 1er vu de l'intérieur.**

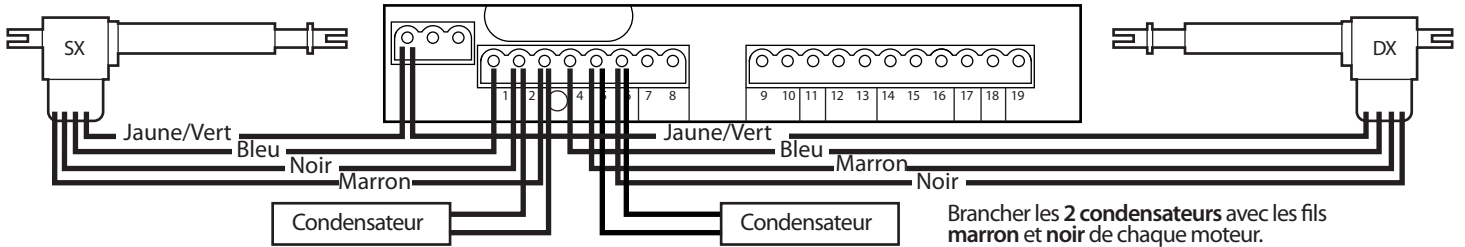

Brancher les 2 condensateurs avec les fils marron et noir de chaque moteur.

**Branchement moteurs : Le vantail de droite ouvre le 1er, vu de l'intérieur.**

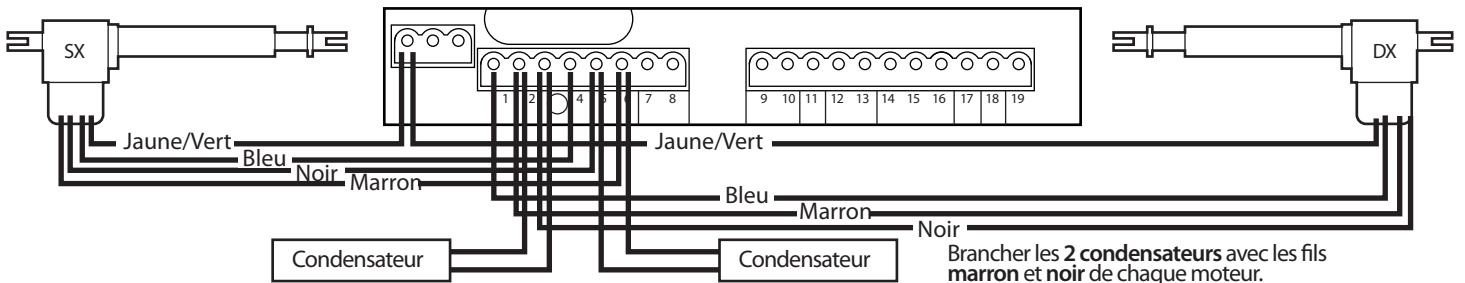

Brancher les 2 condensateurs avec les fils marron et noir de chaque moteur.

**Branchement**

**1. Utilisation sans branchement du jeu de cellules infrarouge.**

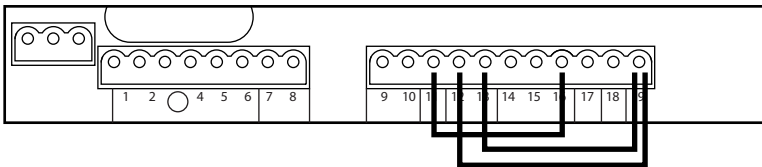

**24V cc disponible pour le branchement des accessoires :**

- 24 V disponible sur les bornes 14 ou 15 ou 16 (commun).
- + 24 V disponible sur les bornes 17 ou 18.

**Pour un fonctionnement sans cellules, faire les pontage suivant.**

- 1° pont entre les bornes 11 et 16 (stop).
- 2° pont entre les bornes 12 et 19.
- 3° pont entre les bornes 13 et 19.

**2. Utilisation normal avec cellules active à la fermeture.**

Le passage devant le rayon de la cellule provoque le réouverture du portail.

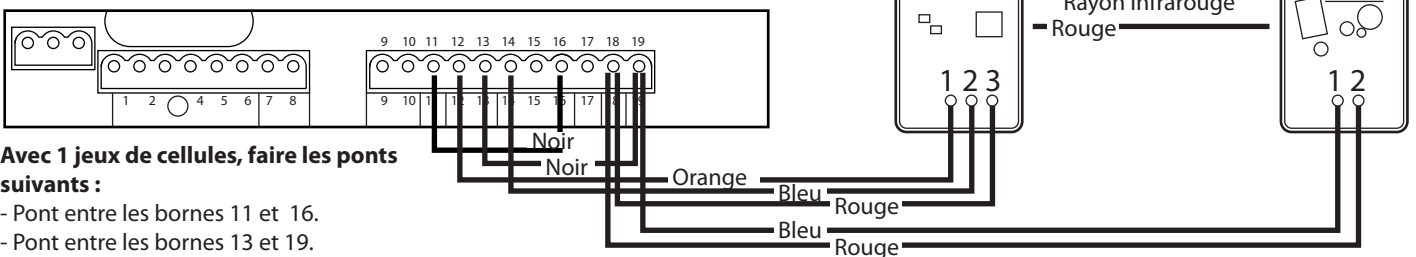

**Avec 1 jeux de cellules, faire les ponts suivants :**

- Pont entre les bornes 11 et 16.
- Pont entre les bornes 13 et 19.

**Branchement sélecteur à clé**

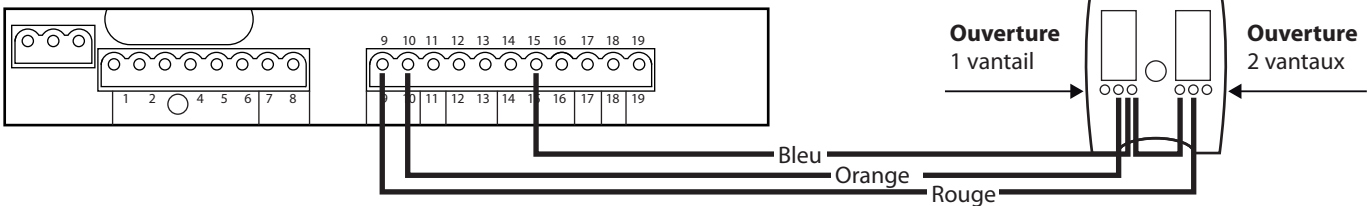

**Branchement clignotant**

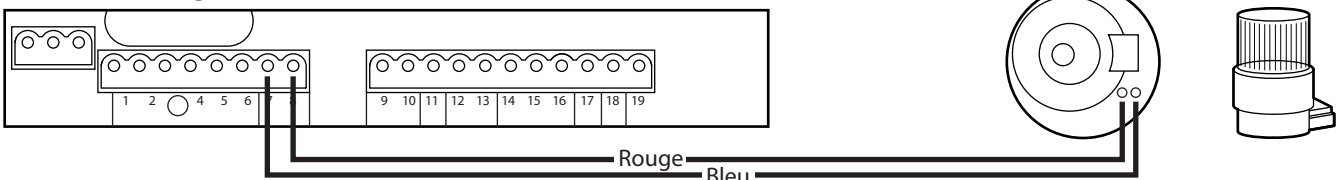

**Réglages**

**A l'aide des mini-interrupteurs**

**Barrette DS1 (12 mini-interrupteurs)**

**Barrette DS2 (4 mini-interrupteurs)**

**Réglage préconisé pendant la programmation**



Position des switchs de DS2

1 Retard du vantail 2 en ouverture ON = 2 s. OFF = 0.

2 Toujours sur OFF.

3 Toujours sur OFF.

4 en ON = Coup d'inversion à l'ouverture pour serrure électrique.

**1 Réglage puissance du moteur 1**



Portail léger



Réglage préconisé



Portail lourd ou temps froid

**2 Réglage puissance du moteur 2**



Portail léger



Réglage préconisé



Portail lourd ou temps froid

**3 Temps de retard du vantail à la fermeture**



0 sec



5 sec



10 sec



20 sec

**4 Fonctionnement. Logique de commande**

Mode pas à pas = Ouverture - Arrêt - Fermeture



Mode préconisé pour les réglages de mise en route.

**5 Mode Automatique**

Le portail s'ouvre - Reste ouvert de 10 à 120 s - Puis se referme



Pause 10 sec



Pause 30 sec



Pause 60 sec



Pause 120 sec

Assistance conseil portail automatique : tel 0899 158 148 (1.35€/appel - 0.34€/minute)

Kit et Pièces détachées ADYX, cliquez ici : <http://adyx.portail-automatique.fr/>

**Programmation de la télécommande**

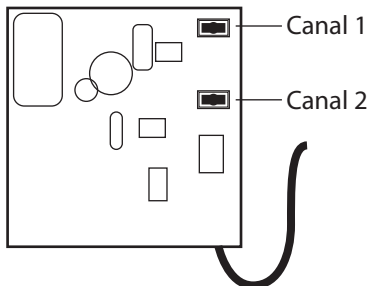

**BRAVO 433 MHZ**

Appuyer sur le bouton poussoir du canal 1 du récepteur. Le voyant s'allume pendant 10 secondes.

Relâcher.

Appuyer sur le bouton choisi de la télécommande. Le voyant du récepteur clignote et reste allumé pendant 10 secondes.

Si on a plusieurs télécommandes, répéter l'opération tant que le voyant est allumé.

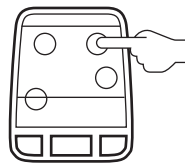

**AMIGO 868 MHZ / FAAC**

Appuyer en même temps sur les 2 boutons de la télécommande. Et relâcher lorsque le voyant de la télécommande clignote.

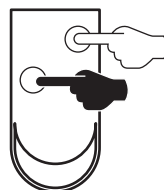

Appuyer sur le bouton poussoir du canal 1 du récepteur. Rester appuyer

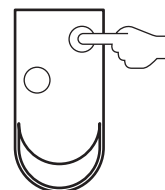

Appuyer sur le bouton choisi de la télécommande.

**Préparation à la programmation**

**A** Alimenter la platine JA574, déverrouiller les 2 moteurs et positionner les 2 vantaux à 45°, reverrouiller les 2 moteurs.

**B** Vérifier que les 2 côtés partent bien vers l'ouverture ; sinon, couper l'alimentation inverser les fils marron et noir du ou des moteurs qui partent vers la fermeture et recommencer.

**Programmation**

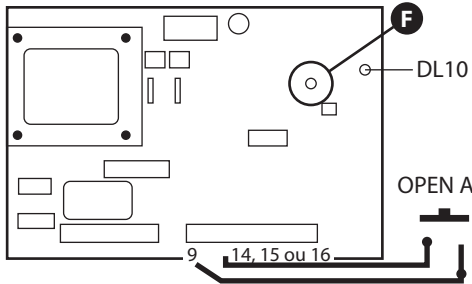

- Le procédé démarre portail fermé.
- Donner une impulsion avec la télécommande ou avec "OPEN A" pour fermer le portail.
- Appuyer plus de 3 secondes sur "F". La LED DL10 clignote et le 1er vantail part en ouverture.
- Relâcher "F".

A chaque figures ci dessous, de 1 à 8, pour valider la programmation.

- Appuyer 1 fois sur la touche d'une télécommande déjà enregistré.
- Ou réaliser un contact entre les bornes 9 et 15 (OPEN A).

L'exemple est donné avec le vantail de droite qui ouvre le premier.

Assistance conseil portail automatique : tel 0899 158 148 (1.35€/appel - 0.34€/minute)

Kit et Pièces détachées ADYX, cliquez ici : <http://adyx.portail-automatique.fr/>

**1**

Intérieur

Vantail 2

Vantail 1

1 impulsion sur la touche de la télécommande pour valider.

= Le moteur du vantail 1 ralentit.

**2**

Intérieur

Vantail 2

Vantail 1

1 impulsion sur la touche de la télécommande pour valider.

= Le moteur du vantail 1 stop. Le vantail 2 s'ouvre.

**3**

Intérieur

Vantail 2

Vantail 1

1 impulsion sur la touche de la télécommande pour valider.

= Le moteur du vantail 2 ralentit.

**4**

Intérieur

Vantail 2

Vantail 1

1 impulsion sur la touche de la télécommande pour valider.

= Le moteur du vantail 2 stop. Le vantail 1 démarre en fermeture.

**5**

Intérieur

Vantail 2

Vantail 1

1 impulsion sur la touche de la télécommande pour valider.

= Le moteur du vantail 1 ralentit.

**6**

Intérieur

Vantail 2

Vantail 1

1 impulsion sur la touche de la télécommande pour valider.

= Le moteur du vantail 1 stop. Le vantail 2 démarre en fermeture.

**7**

Intérieur

Vantail 2

Vantail 1

1 impulsion sur la touche de la télécommande pour valider.

= Le moteur du vantail 2 ralentit.

**8**

Intérieur

Vantail 2

Vantail 1

1 impulsion sur la touche de la télécommande pour valider.

= Le moteur du vantail 2 stop. Fin de la programmation.

Fin de la programmation. Il est possible de refaire la programmation autant de fois que nécessaire.

**1. AVERTISSEMENTS**

- Attention :** Avant tout type d'intervention sur la platine électronique (connexions, entretien), toujours couper le courant.
- Prévoir en amont de l'installation un disjoncteur magnétothermique différentiel ayant un seuil d'intervention adéquat.
  - Connecter la terre à la borne spécifique prévue sur le connecteur J3 de la platine (voir fig.2).
  - Toujours séparer les câbles d'alimentation des câbles de commande et de sécurité (poussoir, récepteur, photocellules, etc.). Pour éviter toute perturbation électrique, utiliser des gaines séparées ou un câble blindé (avec blindage connecté à la masse).

Assistance conseil portail automatique : tel 0899 158 148 (1.35€/appel - 0.34€/minute)

Notice modèle déposé (R) reproduction intégrale sans aucune modification autorisé. PAC 2010

**2. CARACTERISTIQUES TECHNIQUES**

<b>Tension d'alimentation</b>	230 V~ (+6% -10%) - 50Hz
<b>Puissance absorbée</b>	10 W
<b>Charge maxi moteur</b>	800 W
<b>Charge maxi accessoires</b>	0,5 A
<b>Température d'utilisation</b>	-20 °C +55 °C
<b>Fusibles de protection</b>	2 (voir fig. 1)
<b>Logiques de fonctionnement</b>	Automatique / Semi-automatique / Sécurité "pas à pas" / Semi-automatique B Homme mort C / Semi-automatique "pas à pas"
<b>Temps d'ouverture/fermeture</b>	Programmable (de 0 à 120 s)
<b>Temps de pause</b>	0, 10, 20, 30, 60, 120 s
<b>Temps de retard de vantail en fermeture</b>	0, 5, 10, 20 s
<b>Temps de retard de vantail en ouverture</b>	2 s (Invalidable par microinterrupteur)
<b>Force de poussée</b>	Réglable sur 8 niveaux pour chaque moteur
<b>Entrées sur le bornier</b>	Open / Open vantail dégagé / Stop / Sécurités en ouv. /Sécurités en ferm. Alimentation+Terre
<b>Sorties sur le bornier</b>	Feu clignotant - Moteurs - Aliment. accessoires 24 Vcc - Failsafe -
<b>Connecteur rapide</b>	Connecteur rapide 5 pins
<b>Fonctions sélectionnables</b>	Logiques et temps de pause - Force de poussée - Retard de vantail en ouv. et ferm. - Coup d'inversion - Failsafe - Logique sécurités en fermeture - Pré-clignotement
<b>Touche de programmation</b>	Apprentissage simple ou complet des temps de fonctionnement (temps de fonctionnement indépendants + ralentissement en ouv. et ferm.)

**3. SCHÉMA ET COMPOSANTS**

<b>Led OP_A</b>	LED Open Total
<b>Led OP_B</b>	LED Open Vantail 1 / Close
<b>Led STOP</b>	LED Stop
<b>Led FSWCL</b>	LED Sécurités en fermeture
<b>Led FSWOP</b>	LED Sécurités en ouverture
<b>DL10</b>	LED Signalisation Apprentissage des temps
<b>J1</b>	Bornier basse tension
<b>J2</b>	Connecteur rapide 5 pins
<b>J3</b>	Bornier Alimentation 230 VCA
<b>J4</b>	Bornier connection noteur et feu clignotant
<b>F1</b>	Fusible moteurs et primaire transformateur (F 5A)
<b>F2</b>	Fusible basse tension et accessoires (T 800mA)
<b>F</b>	Poussoir sélection apprentissage temps
<b>DS1</b>	1er groupe microinterrupteurs de programmation
<b>DS2</b>	2e groupe microinterrupteur de programmation

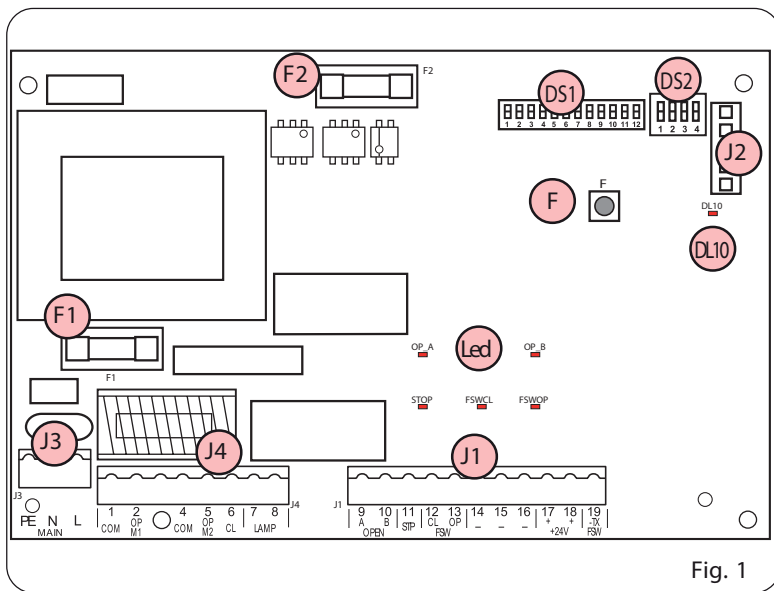

**4. CONNEXIONS ELECTRIQUES**

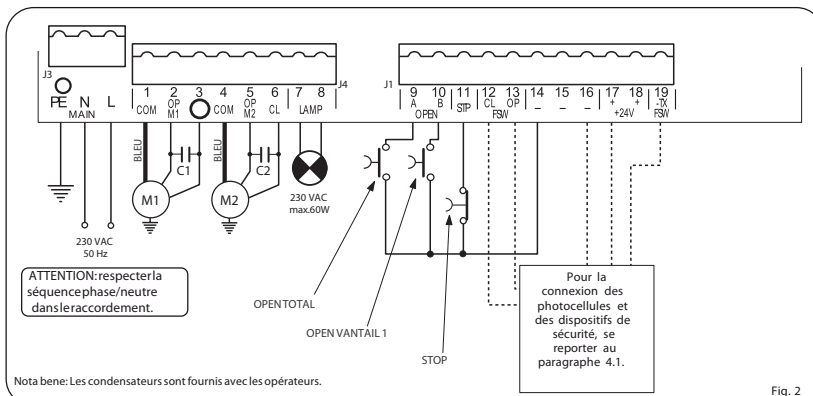

Fig. 2

#### 4.1. Connexion des photocellules et des dispositifs de sécurité

Avant de connecter les photocellules (ou d'autres dispositifs), il est opportun d'en choisir le type de fonctionnement en fonction de la zone de mouvement qu'elles doivent protéger (voir fig. 3) :

**Sécurités en ouverture** : elles interviennent uniquement durant le mouvement d'ouverture du portail, elles sont donc indiquées pour protéger les zones entre les vantaux en ouverture et les obstacles fixes (murs, etc.) contre le risque d'impact et d'écrasement.

**Sécurités en fermeture** : elles interviennent uniquement durant le mouvement de fermeture du portail, elles sont donc indiquées pour protéger la zone de fermeture contre le risque d'impact.

**Sécurités en ouverture/fermeture** : elles interviennent durant les mouvements d'ouverture et fermeture du portail, elles sont donc indiquées pour protéger la zone d'ouverture et la zone de fermeture contre le risque d'impact. On préconise l'utilisation du schéma de la fig.4 (en cas d'obstacles fixes en ouverture) ou du schéma de la fig.5 (absence d'obstacles fixes).

**NB** : Si 2 dispositifs ou plus ont la même fonction (ouverture ou fermeture), ils faut les connecter en série entre eux (voir fig.12). Il est nécessaire d'utiliser des contacts N.F.

Assistance conseil portail automatique : tel 0899 158 148 (1.35€/appel - 0.34€/minute)

Notice modèle déposé (R) reproduction intégrale sans aucune modification autorisé. PAC 2010

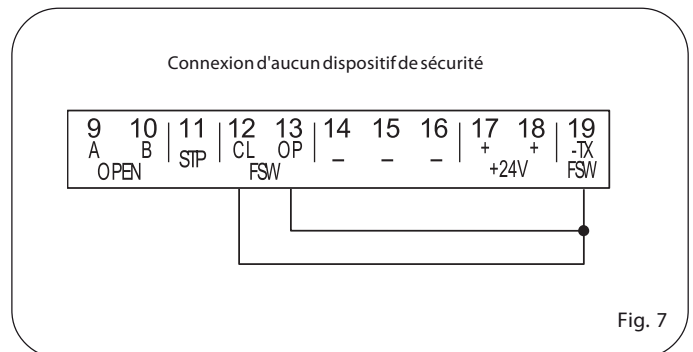
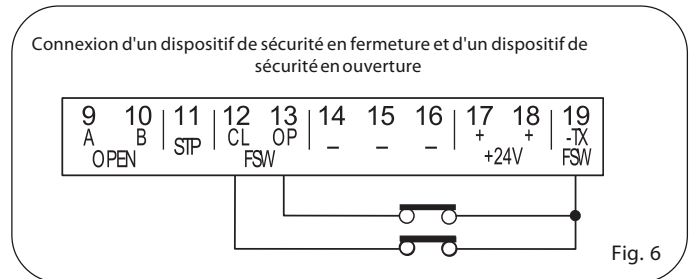
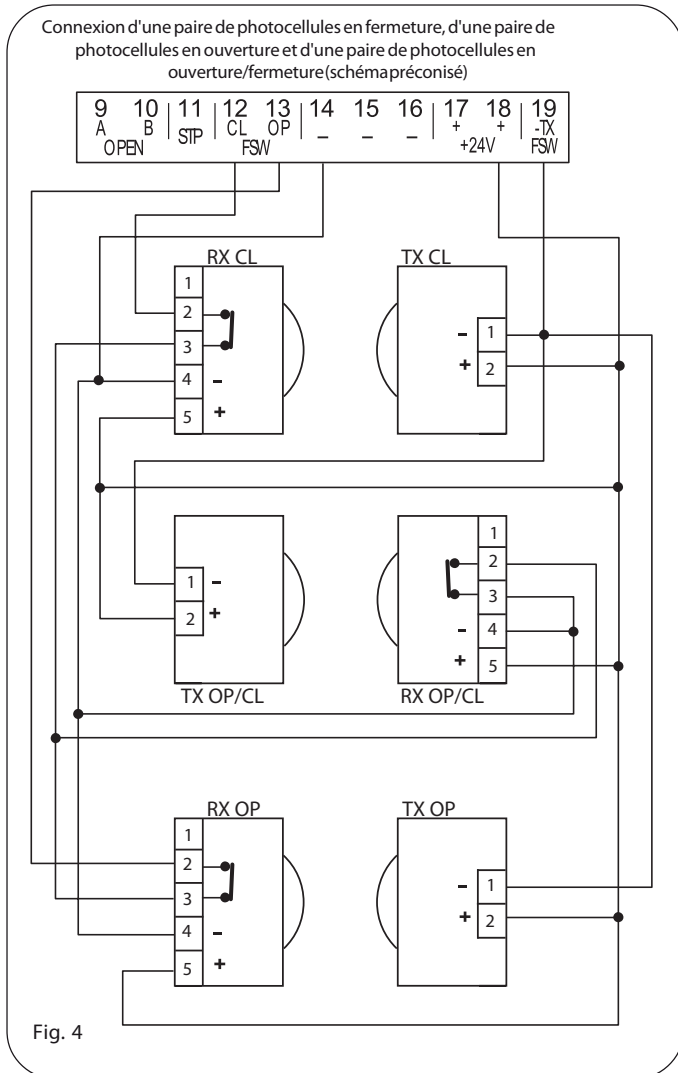
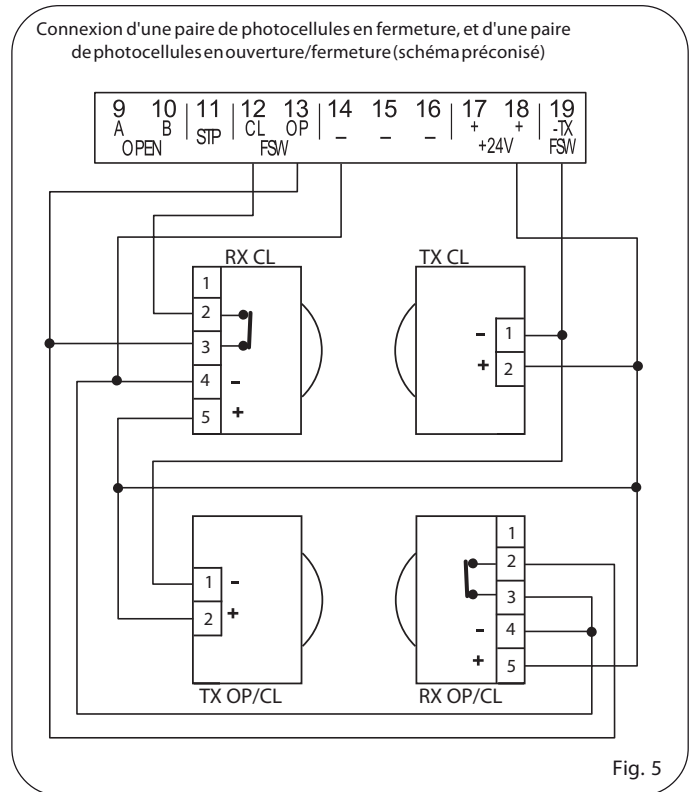
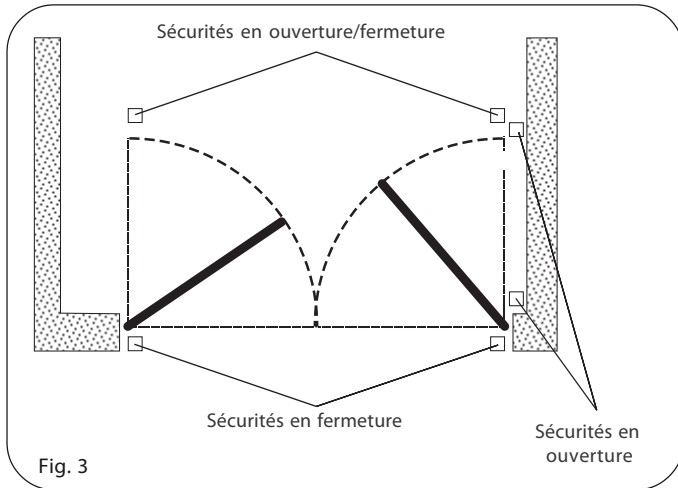

**4.2. Bornier J3 - Alimentation (fig. 2)**

**PE** : Connexion de terre

**N** : Alimentation 230 V~ ( Neutre )

**L** : Alimentation 230 V~ ( Ligne )

**NB** : Pour un fonctionnement correct, il est obligatoire de connecter la platine au conducteur de terre présent dans l'installation. Prévoir en amont du système un disjoncteur magnétothermique différentiel adéquat.

**4.3. Bornier J4 - Moteurs et feu clignotant (fig. 2)**

**M1** : COM / OP / CL : Connexion Moteur 1 : **Utilisable dans l'application d'un vantail unique**

**M2** : COM / OP / CL : Connexion Moteur 2 : **Non utilisable dans l'application d'un vantail unique**

**LAMP** : Sortie feu clignotant ( 230 V ~ )

Assistance conseil portail automatique : tel 0899 158 148 (1.35€/appel - 0.34€/minute)

Notice modèle déposé (R) reproduction intégrale sans aucune modification autorisée. PAC 2010

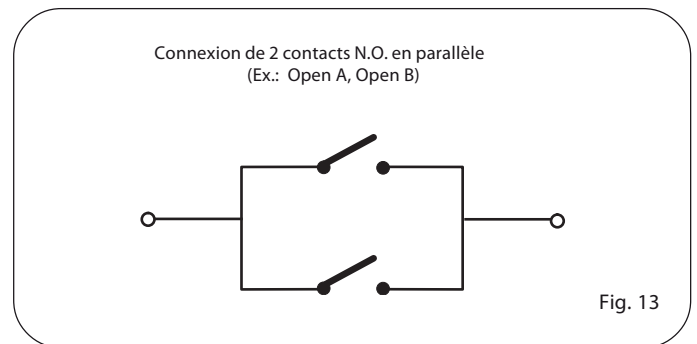
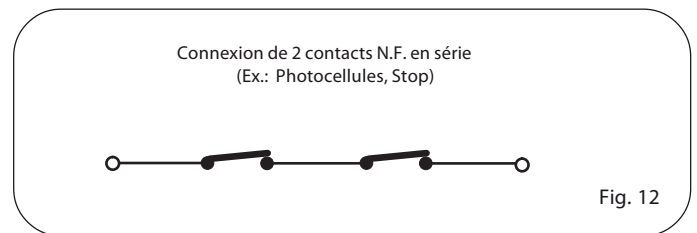
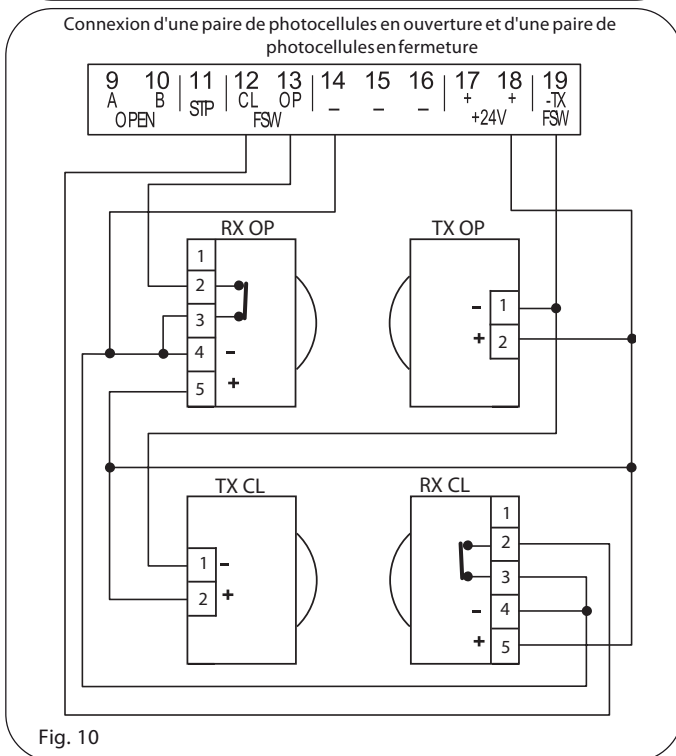
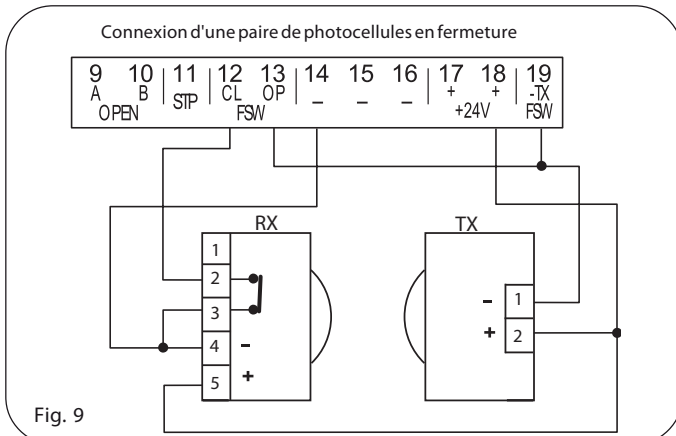
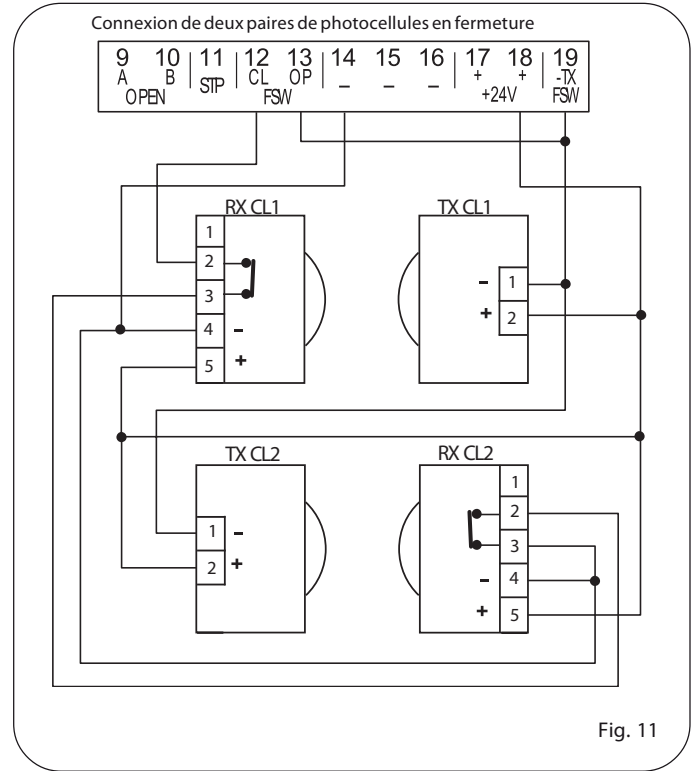
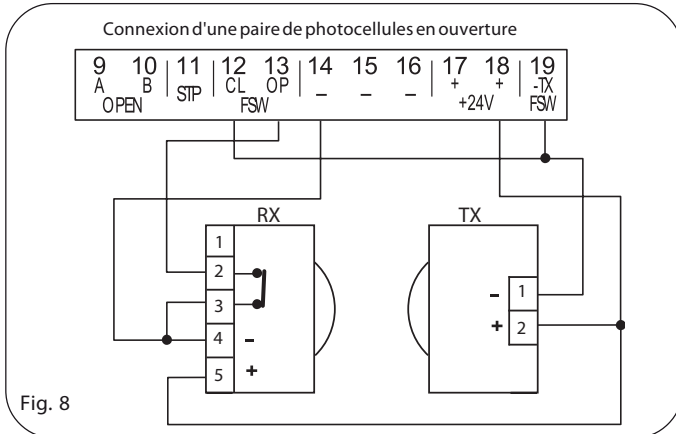

#### 4.4. Bornier J1 - Accessoires (fig. 2)

**OPEN A - Commande d'"Ouverture Totale" (N.O.) :** on désigne par là tout générateur d'impulsion (poussoir, detector, etc.) qui, en fermant un contact, commande l'ouverture et/ou la fermeture des deux vantaux du portail.

Pour installer plusieurs générateurs d'impulsion d'ouverture totale, connecter les contacts N.O. en parallèle (voir fig.13).

**OPEN B - Commande d'"Ouverture partielle" (N.O.) / Fermeture :** on désigne par là tout générateur d'impulsion (poussoir, detector, etc.) qui, en fermant un contact, commande l'ouverture et/ou la fermeture du vantail commandé par le moteur M1. Dans les logiques B et C, il commande toujours la fermeture des deux vantaux.

Pour installer plusieurs générateurs d'impulsion d'ouverture partielle, connecter les contacts N.O. en parallèle (voir fig.13).

**STP - Contact de STOP (N.F.) :** on désigne par là tout dispositif (Ex.: poussoir) qui, en ouvrant un contact, peut arrêter le mouvement du portail.

Pour installer plusieurs dispositifs de STOP, connecter les contacts N.F. en série (voir fig.12).

**NB :** Si on ne connecte aucun dispositif de STOP, ponter les bornes STP et -.

**CL FSW - Contact des sécurités en fermeture (N.F.) :** La fonction des sécurités en fermeture est de protéger la zone concernée contre le mouvement des vantaux durant la phase de fermeture. Dans les logiques A-SP-E-EP, durant la phase de fermeture, le sécurités intervertissent le mouvement des vantaux du portail, ou arrêtent et intervertissent le mouvement à leur désengagement (voir programmation microinterrupteur DS2-SW2). Dans les logiques B et C, durant le cycle de fermeture elles interrompent le mouvement. Elles n'interviennent jamais durant le cycle d'ouverture. Les Sécurités de fermeture, si elles sont engagées avec le portail ouvert, empêchent le mouvement de fermeture des vantaux.

**NB :** Si on ne connecte aucun dispositif de sécurité en fermeture, ponter les bornes CL et -TX FSW (fig. 7).

**OP FSW - Contact des sécurités en ouverture (N.F.) :** La fonction des sécurités en ouverture est de protéger la zone concernée contre le mouvement des vantaux durant la phase d'ouverture. Dans les logiques A-SP-E-EP, durant la phase d'ouverture, le sécurités arrêtent le mouvement des vantaux du portail et, au désengagement, elles intervertissent le mouvement. Dans les logiques B et C, durant le cycle d'ouverture, elles interrompent le mouvement. Elles n'interviennent jamais durant le cycle de fermeture.

Le Sécurités d'ouverture, si elles sont engagées avec le portail fermé, empêchent le mouvement d'ouverture des vantaux.

**NB :** Si on ne connecte aucun dispositif de sécurité en ouverture, ponter les entrées OP et -TX FSW (fig. 7).

-- **Négatif alimentation des accessoires**

+ - **24 Vcc - Positif alimentation des accessoires**

**Attention :** La charge maxi des accessoires est de 500 mA.

Pour calculer les absorptions, se reporter aux instructions de chaque accessoire.

**-TX FSW - Négatif alimentation des émetteurs photocellules**

En utilisant cette borne pour la connexion du négatif de l'alimentation des émetteurs photocellules, on peut éventuellement utiliser la fonction FAILSAFE (voir programmation microinterrupteur DS2- SW3).

Si on valide la fonction, la platine vérifie le fonctionnement des photocellules avant chaque cycle d'ouverture ou fermeture.

#### 4.5. Connecteur J2 - Embrochage rapide

On l'utilise pour la connexion rapide. Embrocher l'accessoire de manière à ce que le côté de ses composants soit tourné vers l'intérieur de la platine. Branchement et débranchement doivent s'effectuer après coupé le courant.

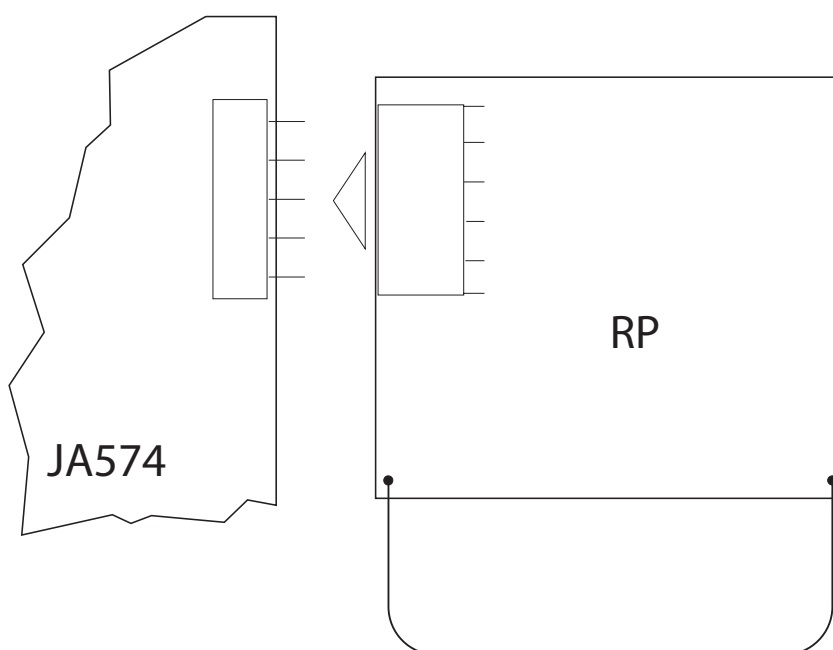

Fig. 16